



21. dubna 77.

0.3



J S O U Č A S Y . kdy skauting měl monopol na tužby, sny a volný čas mládeže! Jestě po válce to byla jediná možnost, nic jiného nebylo. Dnes existují specialisované firmy na

**O B S A H**

Informace, strana 18 a 38 . Otevřený dopis vedení, str. 19  
 Satira, strana 21 . Diskuse, str. 22 . Tábor Varuše -  
 Inn/Kvikveg, Raden/ str. 25 . Vyluštění z čísla 1 a 2.

volný čas, camping, prázdniny pro každý vkus, za babku a kdekoliv, superbarevné časopisy, kurzy, sportovní, turistické a prázdninové organizace pro mládež, nemluvě už ani o televizi. Na druhé straně škola je dnes vysoce vykonanou institucí, kde musíte tvrdě makat a pak ještě doma dlouho do noci.

Jaké možnosti má skauting v tomto přesu? Malé? Nepatrné?

V exilu ještě jiný tlak. Čechy jsou v mysli těch, kteří větší část života prožili zde, KRAJ SVĚTA, a vše jiné než mateřský.

Ale ani to ještě není konec nářku.

Za těchto okolností a za situace, kdy české mládeže zde ubývá, Náš Exilový Činovník dělá, jakoby měl nepřebornou nabídku spolupracovníků a mládeže. Uznávat jeho diktaturu a svatozář, je první a s k a n d á l n í podmínka členství.

A přece! Skauting v atomovém věku by mohl mít důležitější úkol, než kdykoliv předtím. I k tomu poznámka v tomto čísle.



Soví letáky, listovka a kronika družiny Sov. Pro členy Redakce Rorýs. zdarma.

! ! d ů l e ž i t é ! !

Sejdeme se už /teprv/ v neděli 24.dubna t o - t o roku na těch skalkách jako po Nordjambu, tedy v našem "Skalním městě" u Dornachu /BL/ s našimi horole - zeckými instruktory Michalem a Ivanem /+ malý Silný Mikeš/. Minule jsme to zkoušeli, teď se opravdu bude lézt a slaňovat /s horním jištěním/. Na skautskou košili proto starou větrovku, aby jí nebylo škoda. Staré kalhoty z tluté látky. Ostrílení zálesáci br.Kojot, Swifty, Kvikveg a Rorýs se sejdou u ohýnku v týpí hned v sobotu večer. Ostatní čekáme ve skalkách v neděli v 9,30. Kdo přijde později, najde nás nedaleko. ZA DEŠTĚ NE ! Za deště lezení nemá vejšku. C E S T A: Z dálnice Curych - Basilej vyjedete až teprve za Sis - sachem a tunelem nad ním, přesně až v místě, kde se z prava připo - juje jiná dálnice z Fricku: Výjezdní tabule LIESTALI Tam vás dovede silnice. V LIESTALU po hlavní zabočit do prava a po 100 metrech odbočit podle bílé tabule s nápisem ORISTAL SEEWEN zase do prava. V Seewenu směr GRELLINGEN /nikoliv Hochwald/: jedeme asi 2,5 km, vjedeme do lesa, tam serpentýna doprava. Za ní asi 1 km odbočuje doprava nahoru špatně viditelná lesní cesta. Po ní asi 300 m pěšky. PARKOVIŠTE buď u začátku této lesní cesty v levo, nebo za serpentýnou v pravo u silnice.

Před půl rokem bratr Jestřáb sdělil náčelníku naší exilo - vé oblasti, že se chceme připojit k jeho oddílu jako samostatná družina /viz minulé číslo SL/ a bratr činovník nic. Nevzal na vě - domí. Chceme už jednou konečně vědět: Patří tato organizace čes - ké mládeži nebo komu vlastně? Je povinností exilového pracovníka organisovat či desorganisovat? /Viz také uvnitř!/  
 \* \* \*

Máme před sebou nezapomenutelný zážitek - tábor družiny SOV 1977. Tedy ne tábor, ale puťák. Putovní tábor v horstvu mých dávných snů, v DOLOMITECH. Puťák od bivaku k chatě a naopak. Puťák kolem hory Civeta, Marmeláda, Tre Cine. Kolem města, kde byl ve vy - hnanství veliký člověk Karel Havlíček Borovský. Budeme se živit tím, co kraj dá: Zvěř, ryby, mléko, strdí /-med lesních včel/. Bude - me k smrti utahení a šťastní, jako v Dolomitech. Kdo nezažil DO - LOMITY, nic neví o Evropě a družině Sov a vůbec. "Vidět Dolomity a zemřít? Ale nic není zadarmo: Jen pro majitele silných nervů, svalů a morálky. Z Dolomit je jen skok /pár set km/ do BENÁTEK. O těch platí totéž, co o Dolomitech, jenže jinak. Můžeme se tam stavit, než nezadržitelně a navždy zmizí ve vlnách.

V družině se připravují tři fonopisy: Bratr Lišák namluví zápis o našem běžkování v Einsiedelnu /otiskneme/, druhý by měl být Netopyrovo líčení podzimního samostatného pobytu družiny v Kenderstegu /otiskneme/, na třetím bude odpověď Swiftyho na vaše dopisy, když byl zraněn. Je opět v nejlepší kondici/byl na kole v Ženevě a podobně/ až na to, že si koupil takové to prkýnko na ko - lečkách a vymáznul se, takže nemůže běhat.

Sourozenci Monarcha, Rychlonožka a ŠIPKA/!/ udělali rover - ský čin - sešli se v Curychu, kde hovořili a přemýšleovali pro se - be i pro nás. Šipka už zdaleka neváží metrák, poznali ho jen podle maminky. Hlásí se o spolupráci na SL. Výborně. Napsal jsem mu.

Bratr Rychlonožka poslal plánky našich dvou podniků kolem Einsiedelnu. Díky! První popíše 7-hlásek.

# První dopis

vedení švýcarské oblasti  
československého exilového skautingu

Před jednadvaceti měsíci se skupina českých skautů vrátila z Nordjambu a rozhodla se použít práva na svobodu shromažďování - zůstat spolu. Považovali jsme s br. Danem za svou samozřejmou povinnost je v tom podporovat, skauting přece vždy stavěl na schopnosti volného sdružování, sdružování se v družiny, jen taková družina je PŘIROZENÁ. Uplatněním tohoto zdálo by se přirozeného lidského práva jsme si však u našeho oblastního vedení posloužili co možná nejhůř. Soudě podle nekonečné řady nekontrolovaných citových výbuchů a drsné pomlouvačné kampaně. CELÁ DRUŽINA byla dána do kletby činovníky své vlastní exilové organizace, jejichž nejvyšší povinností prý je SLUŽBA. To by mělo v exilu platit stonásobně. Nadšeně jsme uvítali návrh br. Jestřába (viz minulé číslo SL7) na východisko z této absurdní a skandální situace, která nemá ve skautingu pamětníka - vstoupit do jeho oddílu jako samostatná družina. Br. Jestřáb o tom uvědomil br. Cookieho - A NIC! Marná lásky snaha. Uběhlo půl roku, ticho po pěšině. Česká

exilová organizace nemá zájem o českou exilovou mládež. Ejhle skautská varianta Parkinsonova zákona: Byrokracie rozbujelá k soběstačnosti nepotřebuje své členy, stačí jí minimum, jen ke zdůvodnění své samoučelnosti. Stalo se co se může opakovat v



kterékoliv jiné organizaci, že vedení, nepodléhající kontrole veřejného mínění, se změní ze služebníka této organizace, jak je tomu zvykem ve Švýcarsku, na nositele, subjekt, neomylnost, zákonodárnou i výkonnou moc.

Začne potlačovat svobodu shromažďování, myšlení a projevu, jako v našem případě, a nakonec řeže do vlastního těla.

Dvacet jeden měsíc s ochromujícím úžasem pozorujeme tu Službu Českého Exilového Činovníka. Kdyby takto jednali Švýcaři, pro které jsme v roce 68-69 byli nesrozumitelné živly, byli by nám už dávno posloužili do hrobu. Džemboristé jsou dnes vykopnutí, my ostatní preventivně vykopnutí přes palubu. Co máme dělat? Vstoupit do švýcarského oddílu? Ale k čemu pak máme ve Švýcarsku čs. exil. organizaci? Pro odstrašující ponaučení?

Oblastní činovník má razítko a rozhodl se svévolně, že pro tuto skupinu české mládeže ho nepoužije. Tím o sobě mnohé říká.

My říkáme a snažíme se praktikovat něco jiného:

SKAUTING NENÍ majetek skupiny dospělých, kam mládež má či nemá přístup, ale organizace, jejímž tělem a duší, suverénním, právoplatným nositelem jsou děti a mládež, zvláště v exilu a zvláště v této civilisované

# SL

oví etáky

zemi, která stojí na samosprávě a přímé demokracii. Jestli skaut nemá být "občanem" svého "státu", pak se jedná o stále - tý anachronismus.

SKAUTING NENÍ pokračování militantní protireformace, habsburskismu, ale má /mít/ cosi společného s odkazem reformace, s Dobrovským, Havlíčkem, Masarykem a chcete-li se současnými humanisty jako Albert Schweizer.

SKAUTING NESMÍ s mládeží jednat tak, aby měla pocit, že nemá zodpovědnost a nárok na lidská práva, což je výchova k doživotní nedospělosti a nezodpovědnosti, dobrá tak jedině pro tvory odsouzené žít v diktatuře. Ale právě naopak, skaut má nárok, aby se s ním jednalo jako s rovnoprávným a rovnocenným člověkem, nadaným rozumem a schopnostmi morálně a citově dospělého člověka, zodpovědného za sebe i svoji družinu v nejširším slova smyslu. Proto tu družiny jsou, ne proto, aby Bretr Činovník si s nimi libovolně pohrával.

Bylo by nemravné slevovat z těchto zásad výměnou za členství v organizaci, která by je měla uskutečňovat.

Dáváme to na vědomí. Našemu Exilovému Činovníkovi s potěm politování a těžko popsatelného rozčarování.

*Je me nie  
vedle nekonečna*

*je me nie  
vedle ničeho  
(Pascal)*

*nie*

# SATIRA SLOŽ

ŽE JÁ TY SOUV  
NEZMAČKNU?

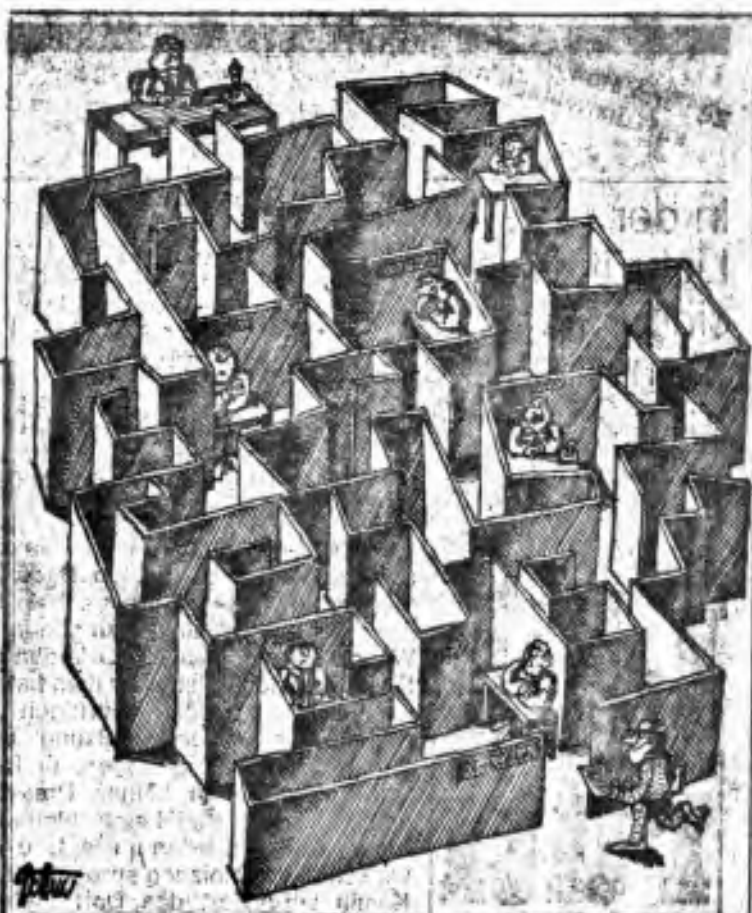

Naiivní idealista chce vstoupit  
do Čs.exilového skautingu.



LILKY všeho druhu !!  
na počkání sešrotuje  
Tvůj Exilový Činovník



Kolegium soudců/konec 15.století/



„Podíváte-li se pozorně semhle, nevidíte nic. Divíte se?  
Já ne...“

Pavel Kantarek

# Diskuse

Náš vodácký instruktor Jirka (viz zápis z minulého čísla) už mohl mít po smrti: Na Emmně na něj spadla skála, rozdrtila mu nohu a loď, zachraňovali ho helikoptérou. Zatím se belhá o Berlín, ale už přemýšlí o tvaru nové lodě, kterou si postaví.... V nejbližší době bude podnikat na skalách nebo podobně (telefon). Ať kdekoliv, musíme se sesednout a debatovat o věcech jako:

1/// Na tábor se přihlásily mimo Kvikvega 4 duše. Bude tedy puťák v Dolomitech. Na velikonoční vandr jedna. To vyvolává otázky a chci, aby každý se skautskou (=100%) pravdomluvností řekl buď: a/ Lituji, moje zájmy jsou dnes jinde. Nebo: Povinnosti mi asi nedovolí.... Anebo za b/ Mám zájem jako dosud.... Mám zájem o to či ono..... Eventuelně, jak jsme to slyšeli po Nordjambu: Nedovedu si představit život bez družiny.

Odpovědi si rozmysli, budeš jednu z nich <sup>musíš</sup> jasně a nedvojsmyslně zvolit. Přečti si je pětkrát, poraď se s rodiči, zetrhni si, která se Ti hodí. Budeme je brát vážně!

2/// Další téma porady: 21 měsíců existuje tato družina ze svobodné vůle svých členů. Zeptejte se koho chcete, nikomu na světě to nevádí, jen naše oblastní vedení proti ní stále něco má. Před půl rokem jsme se snažili vstoupit do oddílu Baden. Oblastní vedení na to reagovalo typicky: Výmluvným, nepřátelským mlčením. Je na čase se k tomu vyjádřit. Co si myslíš?

a/ Nevím, nedošel jsem k žádnému názoru. b/ Je mi to celkem jedno. c/ Trvám na svém právu být členem své exilové organizace. d/ Chci skautovat, co si o tom kdo myslí mě nezajímá. e/ Neutekli jsme z polepšovny, je pod naši úroveň se doprošovat. Je skandál, když exilová organizace nemá zájem o krajany. Neplní svůj účel.

3/// Jiné téma: Máme brát do družiny děvčata?

4/// Čtvrté, možná nejdůležitější téma: Kdo chce chodit do družiny Sov, ať počítá s tím, že na něj budou kladeny větší nároky, než na leckterého dospělého člověka. **TVRDÍM, ŽE:** 1/ Český skauting se neobejde bez češtiny. 2/ Skauting musí mít SMYSL!

Sovič. 3



K č.1. Musíte bezpodmínečně umět číst česky. Kdo nechte, brzy přestane česky i mluvit. Jestli, jak se zdá, byste neholdlali PRAVIDELNĚ číst česky, tak můžeme rovnou vstoupit do "šwycr" oddílu, kde nás (na rozdíl od našich českých bratří) přijmou s otevřenou náručí. Cvičení na Sletu byl Velký čin. Chci po vás ještě větší Čin - číst doma pravidelně česky. Každý týden!\* Jinak jsme vlastně již cizinci, bez ohledu na to, jak se kdo cítí. Je to v silách každé ho, kdo se umí soustředit ve škole, odepře si denně 1/4 hod. televize a kdo prostě chce!

K č.2. Aby to nebyla jen turistika, musíme vědět (a uskutečňovat), že skauting je "něco víc". CO? Co je podstatné a co vedlejší na skautingu? Podstatné jsou, myslím, tři věci:

- a)** Myšlenka BRATRSTVÍ. Všichni skauti jsou rovnoprávní a rovnocenní bez ohledu na chyby, přednosti nebo dokonce stáří a funkce. I každé malé vlče má zde stejná práva jako činovník, který má hlavně a především povinnost, tomu vlčeti do roztrhání těla sloužit, zvláště v EXILU, že ano! Skauting by měl být vaše šance mít všude plno dobrých, zajímavých přátel, zbavit se izolovanosti, odnaučit se event. strachu z jiných lidí, nestydět se za (a nepřeceňovat) své chyby a neúspěchy, vědět, že tady, v družině je možno s každým o všem mluvit, naučit se formulovat a uplatňovat svoje práva, myšlenky, pocity, přání. Pak už sice nikdy nebudete živočišně spokojeni, ale nebudete ani propadat zoufalství.
- b)** PRAVDYMILOVNOST. Nic není dobré, co nepotřebuje pravdu. Když někdo bude chtít, abyste udělali lumpárnu "z lásky k naší krásné zemi", řekněte mu, že je vám to lhostejné. Nevěřte mu. Je to roštiák. Skaut by měl vědět: Cokoliv, nejkrásnější věc, nejhezčí ideál, když nemá pravdu - POZOR! ruce pryč, nebezpečí! Rodiče, učitel, šéf, já nevím co, nic na světě nemá dovoleno pohrdat pravdou. Skaut by měl vědět, že pravda není luxus, ale praktická životní potřeba.

\* V Čechách stále ještě vycházejí nepolitické, zajímavé knížky /překlady/. Ať vám je příbuzní posílají.



Někdy mívá strašlivé následky, když nad ní mávneme rukou. Nebylo by na příklad Druhé světové války, kdyby Němci byli tvrdohlavě odmítali lži, které jim servírovala vláda.

Pravdymilovnost není pro nenáročné. Ale je to podmínka veškeré kulturnosti.

© Skaut by měl mít extra poměr k PŘÍRODĚ. Znáť a chránit ji je málo a ani to vlastně není v našich silách. Skaut by spíš měl mít k přírodě vztah jako k někomu, koho miluje: Respektovat ji stoprocentně, podřizovat se jí, navazovat s ní tisíce nitek, chápat její osobitost, právo na sebe samu, být v ní šťastný za každého počasí. Každý kámen, každé kvítko ti může něco říct, když chceš a umíš naladit na jeho vlnovou délku.

Vše ostatní je vedlejší.

Byl bych rád, kdybyste o těchto věcech sami přemýšleli a něco řekli u Poradního ohně. Já myslím, že čeština/1/ a smysl toho všeho/2/ jsou něco, bez čeho český skauting nikde na světě nemůže existovat. Byl by to skauting jen podle jména a krojů, samoučel, a to by bylo zatr...málo.

- my's



SKAUTING



Aňa  
 Dan  
 Jindra  
 Kulveg  
 Lišák  
 Hikeš  
 Monarcha  
 Netopýr  
 Radan  
 Dorys  
 Dychlonotka  
 Sem H.  
 Sedmihlásek  
 Swiftý

**KVIKVEG.** Na naše tábořiště, půvabně položené v Engadinském údolí a omezené ledovými, modrozelenými toky Innu a křišťálově čistou Varušou, jsme dorazili jako první. Hned jsme začali snášet dolů náklad a plánovat, kde, co, kdy a proč bude stát. Brzy

**TÁBOR**  
VARUŠA - INN 76 SOVY

nato ale přijeli ostatní, takže jsme jim po přivítání šli pomáhat nosit věci. Dole v táboře mezitím už nastalo horečné stavění stanů, protože jsme se nemohli spolehnout na příznivé počasí. Zatím se tvořily následující "stanové" dvojice: V týpí Rorýs a Kojot, na levo od nich Lišák, do dalšího se vhnízdil Igor a Jindra, v dalším budou spát Sedmihlásek a já, další stan, vůdcák, bude obydlen Rýchou, Samem a Danem, v dalším Aňa a Radan a nakonec v posledním stanu Monarcha a Swifty. Po zavlečení věcí so stanů pak začala teprv práce, výstavba tábora. Večer jsme konečně unaveně zalezli do stanů a padli okamžitě do hlubokého spánku. Asi jediné mně se to nepodařilo, protože mi utekl všechny vzduch z matrací a Kojot projevil touhu si dneska vlézt ke mně a šlapat mi po obličejích!

**RADAN.** Sobota příjezd. Asi v pět hodin jsme začali stavět stany a kopat latrinu.

**KVIKVEG.** Druhý den v neděli mě časně ráno vzbudil Dan s prosbou, abych zatroubil budíčka. Brzo nato všichni ustrašeně vyskočili ze spacáků a vykuleně zírali k obloze, protože se domnívali, že nastává letecký útok a můj budíček že je poplašná siréna. Až se potom řehot kluků poněkud ztišil a byli zase v normálním stavu, vyběhli jsme na tvrdou rozcvičku daleko za tábor. Pak jsme se šli umýt a nasnídat. Při následujícím nástupu Monarcha nám "maníkům" přidělil patřičnou práci. Dnes jsem pomáhal hlavně Rorýsovi se stavbou týpka. Největší problém spočíval v tom, že dvoudílné tyče se bortily a my jsme je museli pracně vylepšovat. K postavení týpka Rorýs pak přitáhl půlku tábora a společnými silami jsme siouxké bydlo konečně vzpřímili. Večer jsme si udělali i malý táborák, kde jsme kecali, vtipkovali a obdivovali krásný, velký úplněk. Radan nám při té příležitosti přednesl svou povedenou báseň: Měsíc svítí jako prase,  
kocour mňouká na terase,  
na verandě štěká pes,  
to je naše krásná ves!



**RADAN.** Neděle. Poprvé jsme zaslechli Kvikvegův budíček; rozcvička v sedm hodin /táborového času, tedy normálně v šest/, vedl Dan. Pokračovali jsme ve výstavbě tábora. S Kvikvegem jsme stavěli sklípek. Měli jsme velké potíže, protože nám různá prkna nechtěla držet a Rorýs to nenechal projít. Po obědě byl Kvikva vysvobozen Swiftym. Večer jsme pozorovali nádherný, foglarovský východ měsíce.

**KVIKVEG.** Třetí den nám nepřinesl žádné velké změny, pokračovalo se se stavbou tábora. Jedině naše družina si mohla chvilinkama odpočinout, měli jsme totiž službu /dělal jsem k večeři špekáčky/. Taky nám bylo svěřeno hlídání a bohužel jsem musel hlídat od 2- do 4 a jako naschvál v lijáku. Ostatně Sedmihlásk málem spláchnula velká voda Varuše /asi čtyřikrát denně se otevírá hráz/, a tak jsem se opravdu vžil do jeho těžké situace, když jsem ze sebe konečně soukal mokré šaty...

RADAN. Pondělí. Rozcvičku vedl Monarcha. Všichni jsme pokračovali ve stavbě tábora. Sklípek byl po obědě hotový. Odpoledne jsem šel se Swiftym do lesa pro kůru na oznamovatel. Večeře byla za deště, který později zesílil v liják.

KVIKVEG. Čtvrtý den v úterý jsem se s Aňou vrhl na stavbu „krbu“, při čemž nám Rorýs pomáhal. V poledne jsme se pak občerstvili na Danovým filetu. Přes den pokračovalo zajišťování a vyhlazování jílem, pro který kluci museli chodit až daleko za tábor k řece. Když jsem pak večer chtěl unaveně zalézt do stanu, čekal mě tam zimou se třesoucí Sedmihlásek. Když jsem se ho zeptal, proč si nejde vyčistit zuby, aby si co nejdřív mohl vlézt do spacáku a potom jít na záchod [těsně před usnutím pociťuje pravidelně touhu jít na malou], odpověděl mi, že by se mu to nevyplatilo. To víte, typickej Sedmihlásek! Když jsem ho konečně ze stanu vyhnal, zašel jsem s trumpetou před týpko a zatroubil večerku. Dnes se mi obzvláště povedla.

Rec (krb)

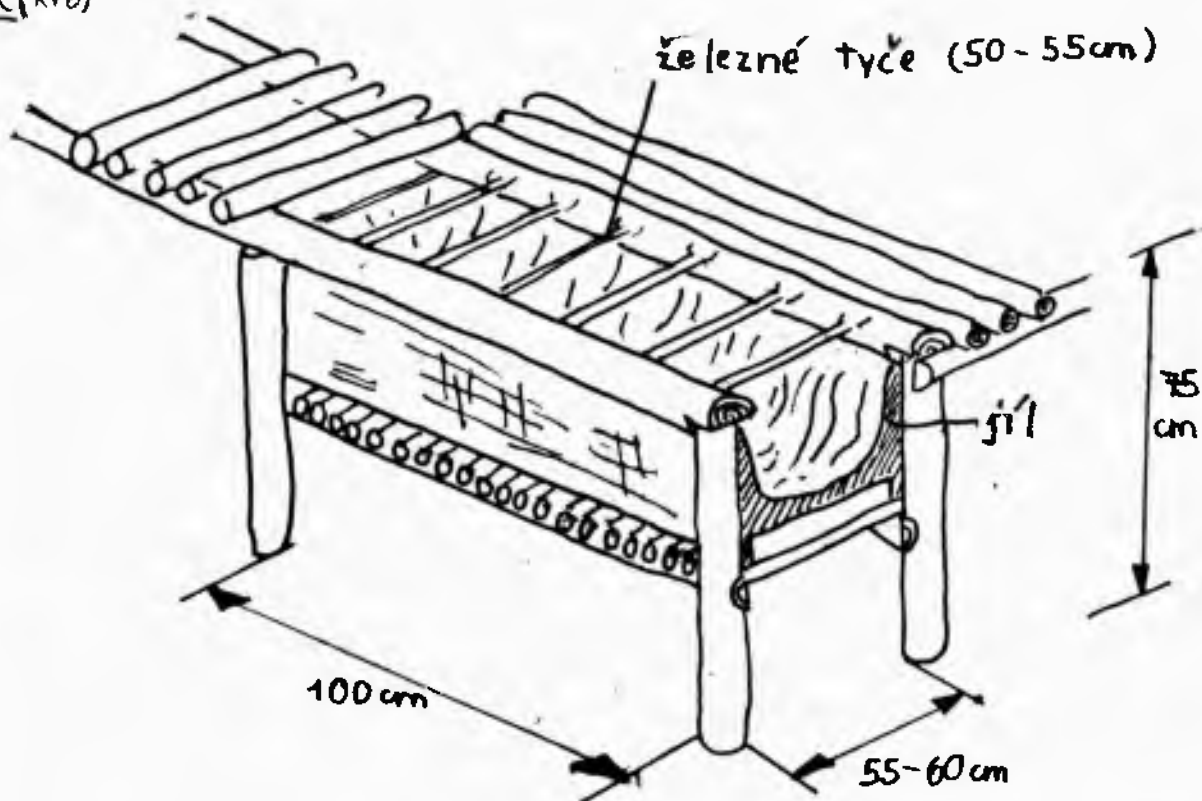

© by ARA, 12.04.1977, Zub

RADAN. Úterý. Aňova družina měla na starosti snídání. Celé odpoledne jsme pořizovali soušky na kuchyň. K obědu se Dan vyznamenal - udělal moc dobré filé. Po obědě jsem šel se Swiftym na co? No na soušky přece.

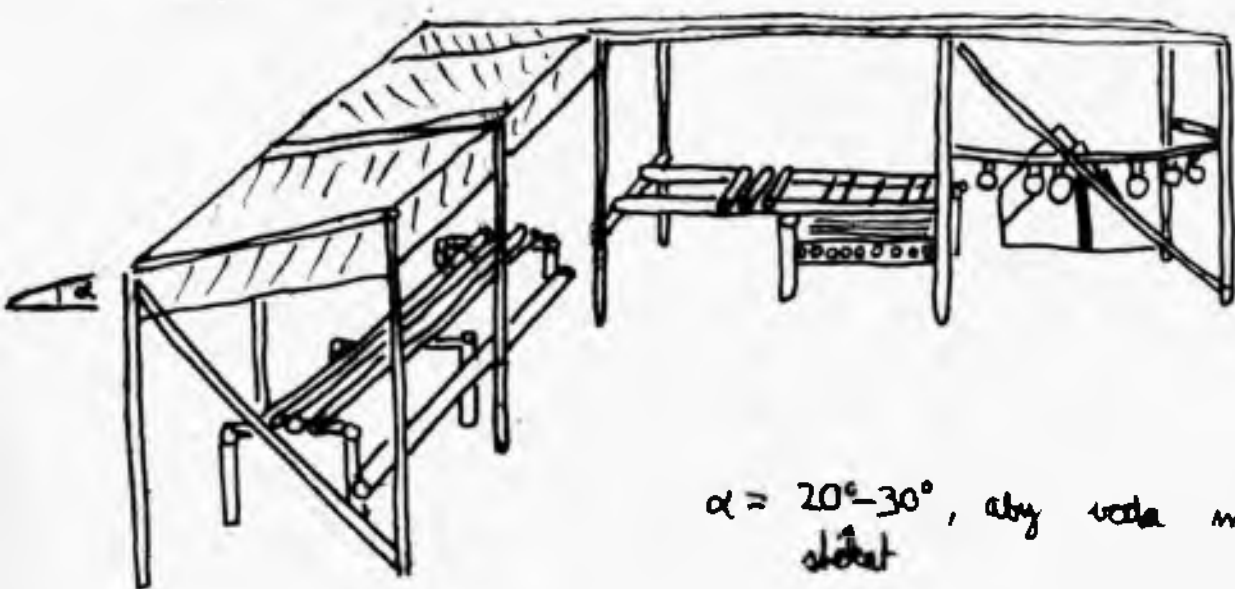

$\alpha = 20^{\circ} - 30^{\circ}$ , aby voda mohla dobře  
stékat

**KVIKVEG.** Dneska ráno, pátý den, nastal všeobecný poplach: stožár zmizel. Když jsme to šli oznámit našim dvěma vůdcům, Rorýs se jen tajnůstkářsky usmál. Za chvíli Monarcha a Rýcha stožár našli pohozený za kuchyní. Po „dlouholetém“ pátrání a vyslýchání všech dotyčných svědků se mi podařilo děj zrekonstruovat: Rýcha a Monarcha měli hlídku asi od dvou do čtyř. Nachomýtnul se k nim ještě Sam a tak si hezky seděli u ohýnku a kecali, až se hory zelenaly. Rorýse to dopálilo a tak nenápadně odstranil stožár, hodil ho neslyšně do křoví a šel si zase lehnout, jako kdyby se nic nestalo /později to vždycky vysvětloval tím, že babička tábornička strašila/. Ale vraťme se zpátky do tábora: po téhle vzrušující události vedl Sedmihlásek povedenou rozcvičku, po které nám byla naopak ještě větší zima /byla jasná obloha, všechno teplo přes noc uteklo/. Dopoledne nás přišli navštívit Švýcaři a po pečlivém vysvětlení odkud pocházíme a co vlastně za ohromné zkušenosti se dali do obdivování kuchyně, týpí, krbu, latriny atd. Nakonec si s námi chtěli vyměnit šátky, ale maminka vykoktala že ty sovy na šátcích jsou pro nás posvátné, takže nás málem začali zbožňovat.

Odpoledne jsme se šli vykoupat poprvé do tůně u stoku Varuše a Innu, pro mnohé to byla první koupel v tomto roce. Po osvěžujícím čvachtání /viz obrázek/ jsme se vhloubili do studia mapy pro zítřejší Hike a zopakování znalostí kompasu a mapy. Pak jsme zalezli chrnět do stanů.



**RADAN.** Středa. Když jsme ráno vylezli ze stanů, všechny nás popořadě hezky zamrazilo: Jednak bylo toho rána velmi chladno, ale hlavně - stožár, náš krásný, bílý stožár, byl pryč! Noční hlídka se asi moc intenzivně oddávala snům o přírodě a podlehla melancholii.... Jelikož jsme měli pořád ještě málo soušek, šel jsem s Monarchou a Rychlonožkou nějaké posekat. /Obrázek, obrat/

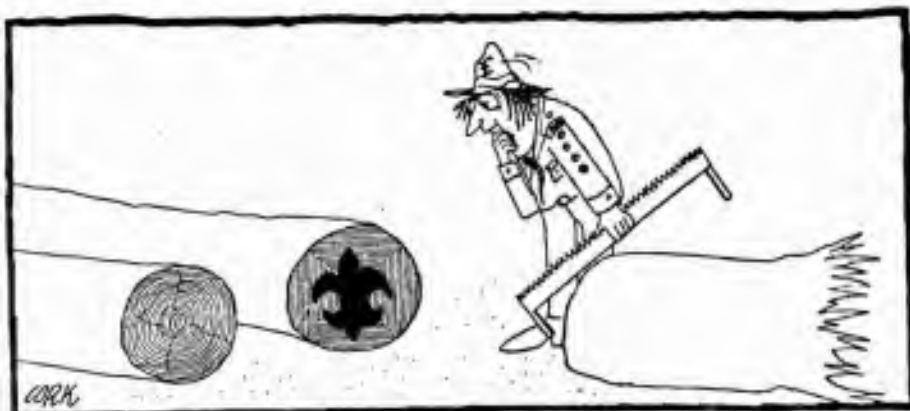

K obědu ukuchtil Swifty zručně palačinky. Byly moc dobré, ale trvalo dlouho, než byly nasyceny všechny hladové krky. Po mytí a koupání v Innu jsme s Anou dělali kamna - vylepšený nordjambový model. K večeři byly francouzské brambory.

100žár byl během dne nalezen nedaleko tábora....

**KVIKVEG.** Ve čtvrtek, tedy šestý den, jsme už od rána začali balit jamboreeové ruksaky a rozdělili jsme se na dvě skupiny: Monarcha, Igor, Swifty a Sedmihlásek, - Rýcha, Radan, Aňa, Jindra a já. Sam bohužel musel zůstat doma, vyvrknul si nohu; a pro vlčata by to bylo moc obtížné. Před odchodem jsme se shodli, že skupina Monarchy zaútočí hned tenhle den na nejvyšší bod Hiku, kdežto my to vezmeme obloukem přes jiné, trochu nižší hory ke společnému noclehu, v malé chatě v srdci národního parku. Potom jsme konečně vyrazili - jedna skupina na jihozápad, naše na severovýchod.

Kus cesty opuštěnou krajinou, která připomínala Aljašku, jsme si zkracovali bavením a vtipkováním. Odpoledne jsme přišli na místo, kde jsme si dovolili udělat pauzu, bylo to totiž těsně před dlouhým výstupem na Zernecký hřeben. Po vyčerpávajícím pochodu lesem jsme se konečně octli na hřebeni. Následoval nejpohodlnější kus cesty, chůze po poměrně ploché rovině, kde nás obklopovalo posvátné ticho. Brzy nastal hezký sestup kamenitými cestičkami do údolí k chatě - našemu cíli. Rozpoutala se čilá debata o politice, kterou vedl hlavně Radan a Rychlonožka a tak nám cesta rychle ubíhala. Za chvíli jsme už taky dorazili k potůčku, co teče kolem chaty a tak jsme se vydali proti proudu. Za pár minut jsme naši noclehárnu uviděli a dost nás udivilo, že tam bylo poměrně dost lidí. Všude liduprázdno, pořádná cesta sem nevede, ale turisté si sem stejně lezou. - Vzhledem k tomu, že přespání stálo 6 Fr. a že nás plašila protivná herka domu (vyhladovělý kůň, který nám spořádal skoro všechno chleba), přáli jsme si, aby už konečně dorazil Monarcha se svou skupinou. Ale ti se asi ještě škrábali přes pas anebo je smetla lavina, i když nebyl sníh. Čekali jsme tak hodinu, až do tmy. Tu jsme uviděli v dálce blikat světýlka. Aňa, Rýcha a já jsme se vrhli s baterkami po zítřejší cestě a blikali jsme, co jsme mohli. Když tvorové ještě vypálili raketu, kterou Rorýs každé skupině v táboře podšoupl, byli jsme si jisti, že je to flákající se pozůstatek Sov. Brzy jsme se setkali, byli to Monarcha a Swifty. Po ohromném přivítání nám ti dva začali zděšeně vyprávět o stavu ostatních, Igor se prý asi 5x zřítíl a jenom díky lanu, kterým byl připoután, zůstal na živu, a Sedmihlásek že se několikrát jen tak tak lomenýma ručičkama zachytil - pod ním číhala smrt, atd. Všechny tyto výpovědi se ukázaly jako přehnané: Igor byl dosti čilý a nedělal dojem nešťastníka, co přežil pět hrozných pádů do hlubin.

Společně jsme se tedy vrátili k chatě, kde nás čekali šťastný Radan a Jindra. Majitel chaty měl sice všelijaké řeči, ale Monarcha bleskurychle zakročil a ihned všechno vysvětlil, takže jsme na konec mohli přespat na pohodlných matracích na půdě. Sedmihlásek

nás před spaním ještě rozchechtal tím, že v pyžamu hledal záchod a umývárnu, aby si mohl vyčistit zuby. Ale asi ho přemohla únava, protože se za chvíli v pokoji rozprostřelo krásné ticho.

# TÝBOR

VARUŠA - MN 76 SOVY

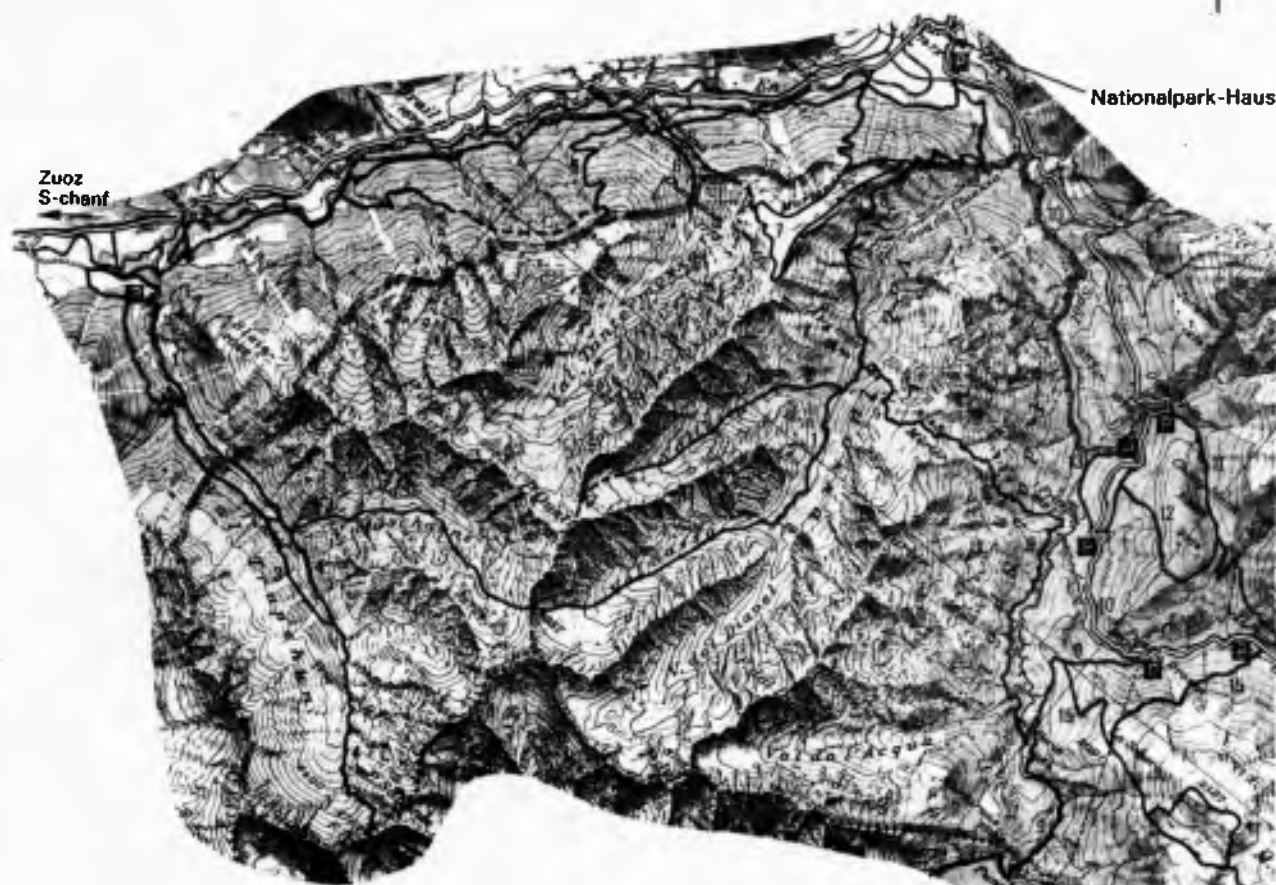

## WANDERUNGEN IM NATIONALPARK

(ungefähre Dauer)

- |                                 |  |  |
|---------------------------------|--|--|
| 1. S-chanf-Cluozza - 8 Std.     | 7. Zernež-Murtaröl - 3,5 Std.          | 12. Ofenbergstr.-Champlönch - 2 Std.   |
| 2. Cluozza-Quatervels - 5 Std.  | 8. Zernež-Cluozza-Praspöl - 8 Std.     | 13. Margun Grimels - 1 Std.            |
| 3. S-chanf-Trupchun - 3 Std.    | 9. Prasp.od.La Dr.-P.dal Gall - 3 Std. | 14. IlFuorn-Stradin - 2 Std.           |
| 4. Purchér-F.Trupchun - 3 Std.  | 10. Zernež-Sta.Maria - 8 Std.          | 15. IlF.-Schera-Bufferlora - 4,5 Std.  |
| 5. Carolina-Sainza Bön - 3 Std. | 11. Ova Spin-IlFuorn - 2 Std.          | 16. IlF. Stabachod-Val dal B. - 3 Std. |
| 6. Carolina-1773 - 1,5 Std.     |  | 17. IlFuorn-Val S-charl - 6,5 Std.     |

Maßstab 1:100000

**KVIKVEG.** Sedmého dne časně ráno jsme vyrazili... Naše skupina, dnes zmenšena na tři členy (Radan a Jindra šli s ostatními stejnou cestou zpět. Radan neměl pořádné boty, Jindru bolely záda), si udělala vydatnou snídani u místa, kde jsme se včera potkali. Nasycení a s čerstvou vodou ve flaškách jsme se potom vydali na obtížnou túru přes pas, o kterém nám ostatní včera vyprávěli tak hrůzostrašné věci. Brzy začalo strašné stoupání. Konečně jsme došli k sněhovým polím a za chvíli jsme byli na pasu. Teď jsme si ale oběd i odpočinek zasloužili! Zhltli jsme olejovky, co jsme dostali v táboře a natáhli jsme se na štěrk. Pod námi se rozprostírala měsíční krajina a nerozpoznatelná cestička, kterou jsme před chvílí přišli. Asi za půl hodiny začal náš sestup malou pěšinkou do překrásného údolí, kterou se kdysi, za starých dobrých časů drápaly trosky naší sesterské družiny. Na cestě jsme viděli značné množství kamzíků a svišťů a já jsem se několikrát pokoušel zachytit takhle nevidaná stvoření do svého foťáku, ale nedařilo se to, protože aparát dost nepřiblížoval.

Stoupali jsme dále dolů a čím dál, tím hezčí byla krajina, takže jsme si /aspoň já, ale zato dvojnásob/ připadali jako v pohádkovém kraji. Občas jsme taky zapomínali na drtící únavu, na rozsápanou hrud a pořezané tepny, co jsme si z cesty odnesli. Nejhuř nám ale dali moskyti /vrabčí velikost byla průměrná/, co nás tak přátelsky obléťávali a píchali, že z toho bylo až do breku. Konečně jsme se dostali do blízkosti domova, kde jsem kluky ještě jednou vyfotil, když zrovna přelézali prastarý dřevěný most. Další cesta už nám ubíhala rychleji, protože vědomí, že rodný tábor je na blízku, nám dávala špetku naděje, že my tři stateční z téhle divočiny přece jenom vyvážneme.

**TÁBOR**  
VARŠA - 1947

Brzy nám náš dojem potvrdil štěkot br. Kojota, který už z dálky ohlašoval náš příchod do tábora. Uvítání bylo srdečné a radostné. Hned se kolem nás shlukly zbytky tábora a museli jsme všechno podrobně vypravovat. Pak jsme se šli důkladně vykoupat a vrátili jsme se právě včas, aby nám byla dopřána jedinečná podívaná: návrat druhé skupiny. Rorýsova večere /fazole po mexicku/ byla doprovázena obrovským řehtáním, které vyvolal Sedmihlásek svýma "lomenýma ručičkama".

**KVIKVEG.** V sobotu, tedy v osmý den, nám Michal hned po nástupu začal rozdělovat práce, které bylo nutné udělat ještě dnes. Byl jsem s Rýchou přidělen na vyčištění loučky, kde stála kdysi naše provisorní kuchyně. Také se připravoval velký slavnostní táborák, kde se stanou skauty naši nováčci. Odpoledne starý Foglarovec Michal s námi udělal několik her, které si pamatoval ze své slavné, neslýchané minulosti, jako třeba: házení šišek, skákání do vody, babu atd. Když jsme se patřičně vyblbli, nastaly konečné přípravy na slavnostní slib. Michal, Monarcha a Rýcha nás zavedli na odlehlé místo za táborem, kde už nás očekávala velikánská halda dřeva, kterou by se mohl podpálit celý panelák. Když pak nastal slavnostní obřad zapalování ohně, uviděli jsme nevýhodu: hromada se totiž skládala hlavně z roští a velkých klád, bylo tedy pochopitelné, že to napoprvé nechytlo. Potom se ale postupně začal rozpoutávat takový žár, že jsme udupávali jiskry a kandidáti na slib se museli balit do mokrých dek. Ke konci slibu jsme museli hasit šaty a vlasy, jinak však dopadlo všechno šťastně. Následovalo zpívání, které tvořilo harmonický soulad s exotickými pazvuky mé ohořelé kytary. Naše veselá společnost se rozešla až kolem půl jedné a stěží se doplázila k potoku.

**RADAN.** Sobota. Kvůli hike-u byl budíček až v půl osmé. Růčvičku vedl Mikeš. Jeho otec Michal přijel na návštěvu. Je bývalý Foglarovec. Vztyčení vlajky bylo v devět hodin. Pod Michalovým vedením jsme začali stavět bránu. Nošení kamenů na ohraničení tábořiště bylo úmorné. To jsem poznal na vlastní kůži. K obědu byly Aňovy špagety. S Michalem jsme hráli u vody různé hry a soutěže, načež jsme se šli vykoupat. Igara, Jindru a mne si vzal Dan do svého stanu, kde jsme probírali nováčkovskou, protože večer měl být slibák. Ostatní zatím stavěli pagodu. Před devátou jsme se tam všichni odebrali. S počasím to vypadalo dost špatně, byli jsme ze všech stran obklopeni tmavými mraky. Naštěstí však k dešti nedošlo. Po sležení skautského slibu pánů nahoře uvedených, složil Mikeš a Bobeš/Lišák/ vlčácký slib. Potom jsme ještě dlouho seděli, povídali a zpívali, jak to tak u táboráků bývá.

Tábor Vauša Inn  
Čs. oddíl SOVY

Sobota  
17-07-76

## Denní rozkaz č. 6

Heslo dne: "Five Fingers - One Hand" [Heslo XIV. Worldjamboree]

Program dne:

- 7<sup>15</sup> Budíček + rozsvička (vede br. Mikeš) - po HIKÉ
- 7<sup>45</sup>-8<sup>30</sup> Mytí, příprava
- 8<sup>30</sup>-9<sup>10</sup> Snídani
- 9<sup>00</sup>-9<sup>30</sup> Rozkaz, vstřícní slajky
- 9<sup>30</sup>-11<sup>00</sup> Žeňa, kuchyně, nováčkarka
- 11<sup>00</sup> Svačina
- 11<sup>00</sup>-13<sup>00</sup> Oplocení kuchyně, nováčkarka
- 13<sup>00</sup>-14<sup>30</sup> Oběd + poslední blit
- 14<sup>30</sup>-16<sup>30</sup> Skand. hry + koupání (br. Michal vede)
- 16<sup>30</sup>-19<sup>00</sup> Nováčkarka + příprava táboráku
- 17<sup>00</sup> Svačina
- 19<sup>00</sup>-20<sup>40</sup> Večeře
- 20<sup>00</sup>-21<sup>30</sup> úklid, zpěv, slazení slajky
- 21<sup>30</sup> slibový táborák
- 23<sup>00</sup> Nocika

Práce: Žeňa a oplocení (br. Michal)  
 Oč. jáma + karbónní prášky + poličky (br. Dan. + Roujs)  
 Příprava nováčkarke (br. Seduiklaček)

Denní služba: Psychonozka + modři

[6 úst. úkolů: 1. Labirint pítek  
 2. Labirint semafor  
 3. úklidové slib. táboráku]

Ved. táborá

Dan



Roujs



KVIKVEG. V neděli ráno jsme vstali později a doopravdy nás probudila až Michalova tvrdá rozcvička. Pak jsme s ním a s Rorýsem šli na krátkou výpravu po břehu Innu, mimochodem jsme taky lezli s lanem po skalách. Radan mezitím upekl k obědu výborná kuřata. Po odpočinku jsme prošli dopolední trasu ještě jednou, jenže tentokrát i s ostatními členy družiny. K večeru nám pak Dan odejel do Francie za továrnou a Michal s Mikešem do Švédska na dovolenou. Celkem to byl klidný devátý den.

**TÁBOR**  
VARUSA - NOVY 76 SOVY

KVIKVEG. Desátý den ráno, tedy v pondělí, jsem začal s mlčením a hladověním na 3 orlí péra. Mezitím začali kluci s nácvičkem Zlatého kolovratu z Erbenovy Kytice. Měl jsem vrčet kolovrat, ale protože se výstup bude konat až u zítřejšího táboráku, měl jsem ještě dost času nacvičit si to zítra, až se to ostatní budou doučovat. Při večeři nastalo veselé vtípkování a já jsem musel dávat ohromný pozor, abych nevypukl ve smích. Večer se pak stala nehoda: Házeli jsme bumerangem a Sam ho jako obvykle hodil vodorovně místo svisle a tak obdivuhodnou křivkou zaletěl o 90 stupňů doprava a přímo se zasekl Jindrovi do hlavy. Dopravili jsme potácejícího se ubožáka do stanu a obvázáli mu čelo. Kupodivu až na velikánskou bouli bylo vše v pořádku. Pak jsme si sedli do týpí a zpívali jsme až hluboko do noci, - já jsem mlčky hrál na kytaru.

KVIKVEG. Po snídani v úterý, v jedenáctý den, jsem přestal mlčet a hladovět. Později jsem začal s pomocí Ani a Jindry dělat ovocné knedlíky. Byla to fuška, ale stejně jsme byli hotovi přesně ve dvanáct. Jídlo samozřejmě mělo jedinečný úspěch: všechny kuličky byly podle očekávání zelené. Swifty udělal neslýchaný rekord: snědl 16 knedlíků, načež ho rozbolelo břicho a medicínman Sam mu musel dát živočišné uhlí. Mezitím přijeli Vydržalovi a nastal rozruch. Odpoledne se pak pokračovalo v nácvičku Zlatého kolovratu a ve výrobě samorostů. Večer se pak mohl zapálit táborák /než-li se rozhořel, trvalo to 15 min./. Následoval výstup herců Zlatého kolovratu. Role byly rozděleny takto: KRÁL-Sam, DORNIČKA-Aňa, BABA-Sedmihlásek, ZLÁ SESTRA-Radan, DOBRÝ STAŘEC-Rorýs, PACHOLE-Lišák, KOLOVRAT-já. Pak se ještě předváděly legrační výstupy a na konec složili Monarcha a Rýcha roverský slib.

RADAN. Úterý. Po snídani zůstala Rychlonožkova a Aňova družina v táboře. Kluci dělali rukodělné výrobky. Samova družina a já /zaskočil jsem za Netopýra, který lovil Tři orlí péra/samotu/ vyrazila vzhůru do rozkvetlých lučin sbírat kvítka, rostliny a kytky a určovat je pomocí dvou příruček. Vrátili jsme se asi v deset, akorát na svačinu. Pak jsme také začali vyrábět samorosty. To bylo škrábání, hoblování, sekání, řezání, štípání a já nevím čeho ještě. - Přesně ve dvanáct byl Kvikveg hotov s obědem. Byly ovocné knedlíky, tak výborné, že při hodnocení někteří jedlíci museli hodit oranžovou kuličku, zelených bylo prostě málo. S velkým funěním se každý odvalil z jídelny. Celé odpoledne jsme s Rorýsem nacvičovali Zlatý kolovrat. Kolem osmé byla večeře - zbytky věřejších špaget a dnešních knedlíků. Rychlonožkova družina měla službu a tak jsem s Rýchou umýval nádobí. Swifty nemohl pomáhat, bylo mu zle /16 knedlíků!/ U táboráku byl bohatý program a s Erbenem a hulákajícím Samem s vycpaným břichem jsme uspěli.



↑ stín na louce    světlo    louka    ↑  
 ↑ Danův stáň    les    smrk    ↑ loň hora    ↑  
 ↑

Kdo má trochu výtvarného citu a trpělivosti, může si ještě udělat hezký obrázek z tábora:  
 Okopírovat / přes okno / na rýsovací čtvereček a jemně vybarvit pastelkami. Přinesu jednou ukázat.

**KVIKVEG.** Dvanáctého dne, ve středu, jsme už moc nepodnikali, bylo nejisté počasí. Postavil jsem badmintonovou síť a Monarcha mi vypracoval postup turnaje podle vzoru tenisu. Celé odpoledne jsem buďto hrál badminton nebo dělal rozhodčího, protože klukům složité zákony ještě nešly do hlavy. Jinak se střílelo lukem. Celé odpoledne by proběhlo klidně, kdyby se mezi dvěma táborníky nerozpoutala nehezká pranice. Okamžitě jsme se u kuchyně shlukli a zadrželi je. Rorýs si je k večeru s Monarchou a Rýchou vzali do týpka, kde debatovali, co by se za takových okolností mělo udělat /stalo se to už po druhé/. Prý rokovali až do dvou a k žádnému výsledku nedošli.

**RALAN.** Středa. Většina z nás šla hrát hned po nástupu badminton nebo střílet lukem. V půl desáté začal Monarcha připravovat svůj oběd /kapustové karbanátky s bramborem/ za Rychlonožkovy a mé pomoci. Hotovi v jednu. V půl třetí jsme chtěli jít s kajakem na naše "jezírko", ale nic z toho nebylo, protože se strhla bouřka a průtrž mračen. Všichni jsme zalezli do stanů. Spal jsem až do pěti, kdy byla svačina. Začalo velmi dlouhé odpoledne, či to byl již večer? Nedalo se to pořádně rozeznat, bylo pochmurno, všude mokro, prostě smutno. Počasí a atmosféra odpovídaly příhodě a všemu, co mělo přijít... Dva táborníci se mezi sebou nějak "poškorpili"? Bylo to skutečně veselé. Celý večer jsme s Rorýsem v kuchyni o tom hovořili. Večeře byla proto až v deset, nástup ve tři čtvrtě na jedenáct. Tento den byl nejsmutnější z celého tábora. Stejně si ale myslím, že to patří do táborového deníku, neboť - i toto je tábor.

**KVIKVEG.** Tenhle třináctý den, čtvrtek, by měl být vlastně pátek: už od rána silně přšelo, což naši dobrou náladu velmi trýznilo. Větší šok ale následoval při nástupu: Rorýs nám zachmuřeně sdělil, že nenašli jiné řešení, než 2 hochy předčasně poslat domů, což ovšem neznamená, že nebudou moci chodit do družiny dál. To nás všechny samozřejmě zdeptalo, takže jsme se pro zbytek dopoledne věnovali malomyslnosti, naříkání a pesimismu vůbec. Odpoledne ale stejně většina z nás šla za mírného deště na menší výlet údolím dolů. Za malou chvíli, zrovna, když jsme se pokoušeli přebrodit Inn, se tak rozpršelo, že jsme se úplně promočení a ztuhlí vrátili do tábora. Tam vládlo akutní nebezpečí, že se nám v příštím okamžiku protrhne střecha kuchyně, shromáždilo se na ní totiž tolik vody, že igelit tu tíhu stěží nesl. Opravili jsme to včas a zmáčeli se ještě víc. Když jsme si konečně chtěli Sedmihlas a já vlézt do spacáků, zpozorovali jsme, že nám kape do stanu. Museli jsme tedy ven a napnout střechu, která se nám poněkud volně třepotala na našem příbytku. Konečně jsme leželi v suchu a Sedmihlásek mi začal zasněně vyprávět o moc dobrých známých ve Švédsku v Göteborgu.

**RALAN.** Čtvrtek. Zaspali jsme, takže budíček byl v půl deváté. připravovali jsme se na výlet, který měl být tentokrát menší, než ten poslední. V půl jedenácté odcházíme. Již od rána bylo zataženo a krátce po našem odchodu začalo pršet. Moc daleko jsme nedošli, nejdříve jsme zkoušeli přebrodit Inn, avšak vrátili jsme se a přešli přes most, na kterém stálo "Durchgang verboten". Za lijáku jsme došli na nádraží v Cinuos-Chel, najedli se a pelášili domů. Tam jsme došli před čtvrtou. Asi hodinu jsme vyzpravovávali střechu kuchyně. Pak jsme se šli usušit a převléct do stanů. Svačina. Pořád nepřetržitě lilo a večer se déšť mění ve sníh!!! Celé tábořiště zbělelo. V půl desáté stáhl Monarcha s Rychlonožkou vlajku.



RORÝS. Čtrnáctý den. Ráno vše pod sněhem. Na zasněžené trávě by se uplatnily běžky. Poslední den prvního tábora družiny, zítra odjíždíme. Poslední den p o s l e d n í h o tábora družiny?

Bouráme bránu, latrinu, sklípek. Kuchyň a jídelnu se stolem a lavicemi necháváme stát na přání pana Marugga ze Schanfu /chtějí tu pořádat obecní slavnosti?/. Bylo by také škoda je bourat... A "Pec nám spadla, pec nám spadla, kdopak nám ji postaví?", jako v té písničce, naše "vysoká pec" podle zlepšeného nordjambového vzoru, na kterou kulili oči různí návštěvníci, švýcarští skauti i obvodní hasič. Nebyla to její vina. Každá služba měla uhasit večer oheň a vyspravit jíl. Měla..! Takže víme, že plameny se šíří do stran i dolů, prolezou skulinou jako voda.

Jaký to byl tábor? Dobrý, normální, špatný? Ode všeho trochu přičiněním všech. Tábor /skauting a vůbec všechno/ je jen natolik báječný a nezapomenutelný a jedinečný, nakolik chceme a je v našich silách. Podle úplně nejvyššího a nejpřísnějšího měřítko to byl skautský tábor jen chvílema, ne pořád. Příliš často se zdálo, že nějak nedržíme pohromadě nebo co. Ještě před týdnem na Sletu jsme vás obdivovali a byli na vás pyšní. Ale o týden později jakoby nic z toho nezbylo.... Najednou stojíme mimo záři reflektorů a už nás nic nenutí udělat Velký čin. Najednou jsou tu nepříjemnosti všedního dne a my nemáme sílu elegantně je přeskočit, jak jsme to uměli dřív. Chybí nám další Velký cíl.

Na táboře bylo nejkrásnější, co jste udělali pro druhé: stavby, vaření a jiné práce, vedení družin, výstupy u táboráku a pak samostatný dvoudenní hike, mnohem těšší než na Nordjambu, a jiné a jiné.

v l č a t a c h l a p c i a d ě v č a t a p ě s t u j t e \*

Mikeš, později Silný Mikeš, je stále jakoby zamračený a ze zásady pesimistický. Zdá se, že mu táborová kuchyně moc nejede: "Pálí mě to na jazyku", "Chleba se sádlem nemám rád". Možná proto, že před jídlem vždycky odněkud vydoluje něco z tajných zásob párky, chleba se šunkou, hruškové trojhránky a nají se.

Měl hlídku. "Líbilo se ti to?" "Ne." "Proč?" "Musel jsem tam hodinu v dešti stát."

Jednou nemohl najít ešus a velice plakal, že mu táta vynadá, že mu ztratil ešus z Devadesátky s jedničkou.

V úterý /čtvrtý den/ vyhrabal "pisátko", nanosil tam písek z výkopu latriny a nikdo nesmí jinam chodit.

Kolem pasu nosí velice hrdě na provázku Rorýsův nůž - prý po takovém už dávno toužil. Neumí prohrávat ve hře. Pláč, vztek, podání ruky až po velkém domlouvání. V pátek 16.7. napsal slušnou češtinou vlastnoručně ilustrovaný zápis do kroniky: "Sam si vyvlíknul nohu. Já se těším na vlčáckej Hike. Spím v týpí. Pršelo a jinak je furt hezky. Dneska jsem měl rozcvičku. Cvičil jsem já a Dan." Jména Monarcha a Rychlonožka skloňuje zásadně podle vzoru žena: "Monarcha říkala..." "Dal jsem to Rychlonožce..."

Těžko se najdou dva rozdílnější lidé, než Mikeš a Bobeš. Bobeš, později Lišák. I ten si na táboře zaplakal, když mu Rychlonožka četl levity ohledně jídla. Z vlčáckého stanu pak byly slyšet Mikešovy moudré rady do života: "Bobeši, nebreč tady před těma velkejma klukama." Pak ale jedl poctivě. Při jídle sedí vždy na

\* podle známé písničky Suchého a Šlitra

jednom místě, všechno pozoruje, nahlas myslí a vede řeči. Myslí rychle, nepřetržitě a s krásnou drzou logikou, kterou bezohledně přivede kohokoliv do rozpaků. Na táboře se mu nelíbí jen rozcvičky. Často používá obrátů: "To mě ruší" a "To je neho-  
ráznost". Starý táborník, velice ho zajímá příroda.

nehody nehody nehody nehody nehody nehody  
Byly jen dvě a obě postihly jako naschvál medicinmana tábora Sama Hawkinse. Nejdřív ho štípl do rtu ovád. Měl s tím starosti, protože nějakí dobrodinci mu navyprávěli hrůzostrašné příhody o ovádech-samičkách, které pod kůži kladou vajíčka. Pak si při poklusu z rozcvičky podvrtnul kotník. K lékaři jsme museli jen s br. Kojotem, který postupně přestával jevit známky života až ulehнул v týpí s výrazem člověka, odebírajícího se do věčných lovišť. Lékař po pečlivém vyšetření usoudil, že ve svém pokročilém stáří /11 let/ špatně snáší vysoko-horské klima, a dal mu srdeční kapky. Ty jsme mu ale později museli přestat vnucovat - skákal a štěkal, že by ho čtyři měli co držet.



CZECHOSLOVAK SCOUTS IN EXILE  
GERMANY + SWITZERLAND

Leadership for 14th World Jamboree in Norden:  
D-497 BAD OEYNHAUSEN, Portastr. 5, tel. 05731-91677/27430  
CH-6300 ZUG, Loretohöhe 2, tel. 042-212163/211788

Zug, 31.května 1976

SOVY - Táborový oběžník: Letní tábor NATIONAL PARK Zernez

Mily bratře,

na dosavadních srazech a schůzkách letos na ja  
projednali přípravu letošního tábora spolu s úkoly jedn  
účastníků. Dnes dostáváš pro svou konečnou přípravu a  
cí rodičů písemný přehled, z něhož je patrné, co je  
musíme dokončit. Tento oběžník si vezmi s sebou na  
5.-6.června 1976, který bude jakousi generálkou  
informace o táboře:

1. Místo: Na připojaném plánu je zakreslen  
silnici mezi Zernezem a St. Moritzem (n  
východně od silnice na hranici Natio
2. Termín: Tábor začíná v sobotu dne  
děli dne 25.července 1976. Při je  
hod, abychom stačili do večera  
te dle toho se včasnym odjezd
3. Poplatek na tábor je 180,-  
dř osobně či posle br. R  
dnešního dne již 7 úcas  
oba "old-skauti" přes  
jako normální účast  
počítáme, že každ  
na jeho organis  
Otázka pojiste

4. Doprava na  
rodičů. Pr

Pokřik  
slavné

Foglarovy Devadesátky:

hipi dipi dip HUREJ  
hipi dipi dip HUREJ  
hipi dipi dip HUREJ HUREJ HUREJ



Ještě k výletu do skal 24.dubna: K obědu bude raclet. Každý přinese -litr vody a asi tři fran-ky. Ešus. Jiné: Pokud možno šněrovací boty s vibra-  
mem [=profilovaná podrážka/. Český výkonný horolezec Osin /byl tam také minule/ mi pro družinu daroval krásné horolezecké lano.

Šest metrů lana s krásně připevněnou hondou /500 m<sup>3</sup>/ nám obstaral a poslal brat Cipa, kterého znáte z Nordjambu. Vyslovuji mu tímto dík a pochvalu před nastoupenou jednotkou!

Táborové tablo. Ana má fotky Kvikvega, Netopýra, Radana a ještě někoho. Ostatní přinesou pokud možno ještě včera / velikost +- 2 cm/.

Miloš skutečně opatřil pevný igelit /1,5 x 5 m/. Opatřil dokonce ještě spáječku - budeme kutit. Mnoho díky! √ 6 kusů/

Za spolupráci na tomto čísle co nejsrdečněji děkuji sou - rozencům Radanovi, Kvikvegovi a Aňovi, který nakreslil plánek naší táborové kuchyně, jídelny a "vysoké pece". Sedmihlásek možná v příštím čísle uveřejní křížovku. Těšme se!

*Křížovka skautská první*

(E)  
SMYKLOVS  
DANAKAT  
VULPERA  
IGLURUR  
SL EICA ST  
GILSAMAN

*Dábelské  
presmyčku  
Tábor šničky  
babičky*

- 1/ Veruscha - Inn
- 2/ Nordjamb
- 3/ Remsluenen
- 4/ Oldov puťák
- 5/ Kendersteg
- 6/ Zátoka dobré naděje

- 7/ Kozí louka
- 8/ Severka
- 9/ Tábor elfa
- 10/ Kostival
- 11/ Andělské hora

VYVĚŠTĚNÍ Z MINULOSTI

*Č. 3*